



BOXER

Preise, Ausstattungen und technische Daten

Stand: 18. Juni 2021 - Änderungen vorbehalten

Die PEUGEOT Produkt-Kataloge finden Sie hier zum Download:



PEUGEOT (e-) BOXER Fahrgestell

VERSIONEN

Aufbau	Gewichts- klasse	Motor	Verbrauch kombiniert ¹⁾			Nutzlast max. in kg	Versionscode	Listenpreis in €			
			l/100 km	CO2 g/km	NoVA % ²⁾			exkl. USt	exkl. USt / inkl. NoVA	inkl. USt. / inkl. NoVA ³⁾	
EINZEL- KABINE	L3	33	BlueHDi 140 S&S	10.0	262	19%	1.423	2PU96EHNGK04A0D3	29.830,0	35.597,7	41.563,7
	L2	35+ (Verstärkt*)	BlueHDi 140 S&S	10.1	265	20%	1.603	2PU94GHNGK04A0D3	30.560,0	36.922,0	43.034,0
	L2S	35+ (Verstärkt*)	Batterie 70 kWh	-	-	-	n.d.	2PU99GLS760409D3	62.630,0	62.630,0	75.156,0
	L3	35+ (Verstärkt*)	BlueHDi 140 S&S	10.1	266	20%	1.583	2PU96GHNGK04A0D3	31.360,0	37.932,0	44.204,0
	L3	35+ (Verstärkt*)	Batterie 70 kWh	-	-	-	n.d.	2PU96GLS760409D3	62.930,0	62.930,0	75.516,0
	L3	40+ (Verstärkt*)	Batterie 70 kWh	-	-	-	n.d.	2PU96HLS760409D3	77.670,0	77.670,0	93.204,0
	L4	35+ (Verstärkt*)	BlueHDi 140 S&S	10.2	267	20%	1.583	2PU98GHNGK04A0D3	31.760,0	38.462,0	44.814,0
	L4	35+ (Verstärkt*)	BlueHDi 165 S&S	10.2	268	21%	1.578	2PU98GHNHK04A0D3	32.860,0	40.160,6	46.732,6
	L4	35+ (Verstärkt*)	Batterie 70 kWh	-	-	-	n.d.	2PU98GLS760409D3	63.530,0	63.530,0	76.236,0
L4	40+ (Verstärkt*)	Batterie 70 kWh	-	-	-	n.d.	2PU98HLS760409D3	78.270,0	78.270,0	93.924,0	
DOPPEL- KABINE	L3	35	BlueHDi 140 S&S	11.1	292	25%	1.411	2PU96XHNGK04A0D3	32.410,0	42.112,5	48.594,5
	L3	35+ (Verstärkt*)	BlueHDi 140 S&S	10.7	282	23%	1.368	2PU96YHNGK04A0D3	32.810,0	41.456,3	48.018,3
	L3	35+ (Verstärkt*)	Batterie 70 kWh	-	-	-	n.d.	2PU96YLS760409D3	64.230,0	64.230,0	77.076,0
	L3	40+ (Verstärkt*)	Batterie 70 kWh	-	-	-	n.d.	2PU96ZLS760409D3	78.970,0	78.970,0	94.764,0
	L4	35+ (Verstärkt*)	BlueHDi 165 S&S	10.8	283	24%	1.366	2PU98YHNHK04A0D3	34.310,0	43.694,4	50.556,4

*Verstärktes Fahrwerk, größere Bremsen und Räder (16") und höhere Anhängelast

(1) Verbrauchswerte: Seit dem 1. September 2017 werden bestimmte Neuwagen nach dem weltweit harmonisierten Prüfverfahren für Personenwagen und leichte Nutzfahrzeuge (Worldwide harmonized Light vehicles Test Procedure, WLTP), einem neuen, realistischeren Prüfverfahren zur Messung des Kraftstoffverbrauchs und der Co2-Emissionen, typgenehmigt. Seit dem 1. September 2018 ersetzt WLTP das bisherige NEFZ (Neuer Europäischer Fahrzyklus) Prüfverfahren. Die hier angegebenen Verbrauchs- und Co2-Emissionswerte wurden nach dem gemäß VO (EG) Nr. 715/2007 und VO (EU) Nr. 2017/1151 ermittelt. Die angegebenen Werte beziehen sich auf ein Fahrzeug in Serienausstattung und sind ausschließlich als Richtwerte zu verstehen. Bitte beachten Sie, dass sich die angegebenen Werte aufgrund unterschiedlicher Spezifikationen oder Sonderausstattungen unterscheiden bzw. erhöhen können. Kraftstoffverbrauch und Co2-Emissionen hängen in der Praxis zudem vom Fahrverhalten und anderen nicht-technischen Faktoren wie z.B. Straßen-, Verkehrs- und Witterungsverhältnissen ab, sodass sich abweichende Werte ergeben können.

(2) NoVa = Normverbrauchsabgabe in % unter Berücksichtigung des NoVA-Abschlags lt. § 6 NoVAG. Die NoVA ist abhängig vom WLTP-Wert der Co2-Emissionen in Gramm/km. Bemessungsgrundlage der NoVA ist der Netto-Kaufpreis (inkl. Sonderausstattung) exkl. USt. Die Berechnung der angeführten NoVA basiert auf dem Nettolistenpreis des Fahrzeugs in Serienausstattung und -bereifung. Bitte beachten Sie, dass Sonderausstattungen, die NoVA erhöhen können.

(3) Bruttolistenpreis = Unverbindlicher, nicht kartellierter Richtpreis inkl. NoVA unter Berücksichtigung des NoVA-Abschlags lt. § 6 NoVAG und inkl. 20% USt. Die Berechnung der angeführten Bruttolistenpreise erfolgt immer anhand der Serienausstattung und -bereifung. Bitte beachten Sie, dass Sonderausstattungen die NoVA und somit den Bruttolistenpreis erhöhen können.

ABMESSUNGEN

Breite ohne Rückspiegel: 2050 mm / Breite mit Rückspiegeln: 2350 mm (maximal) / Höhe Rahmen : 640 - 652 mm

L2 EINZELKABINE

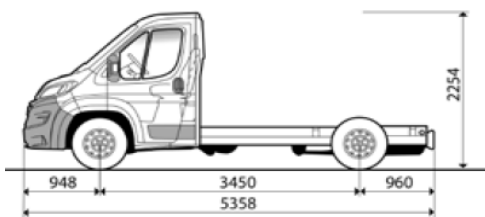

L3 EINZELKABINE

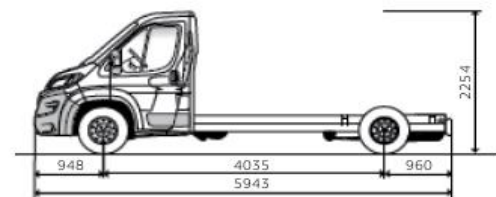

L3 DOPPELKABINE

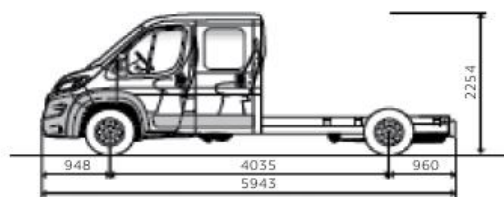

L4 EINZELKABINE

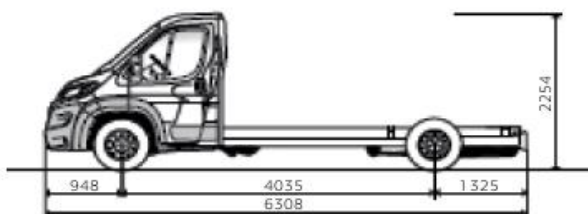

L4 DOPPELKABINE

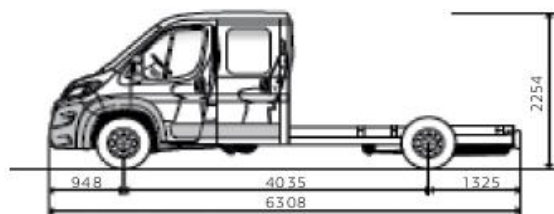

PEUGEOT BOXER Kipper

VERSIONEN

Aufbau	Gewichts- klasse	Motor	Verbrauch kombiniert ¹⁾			Nutzlast max. in kg	Versionscode	Listenpreis in €			
			l/100 km	CO ₂ g/km	NoVA % ²⁾			exkl. USt	exkl. Ust / inkl.	inkl. USt. / inkl. NoVa ³⁾	
KIPPER	L2 verstärkte Blattfedern	35	BlueHDi 140 S&S	11.6	304	28%	n.d.	2PU94FHNGK04BQD3	34.390	46.219,20	53.097,20

(1) Verbrauchswerte: Seit dem 1. September 2017 werden bestimmte Neuwagen nach dem weltweit harmonisierten Prüfverfahren für Personenwagen und leichte Nutzfahrzeuge (Worldwide harmonized Light vehicles Test Procedure, WLTP), einem neuen, realistischeren Prüfverfahren zur Messung des Kraftstoffverbrauchs und der Co₂-Emissionen, typgenehmigt. Seit dem 1. September 2018 ersetzt WLTP das bisherige NEFZ (Neuer Europäischer Fahrzyklus) Prüfverfahren. Die hier angegebenen Verbrauchs- und Co₂-Emissionswerte wurden nach dem gemäß VO (EG) Nr. 715/2007 und VO (EU) Nr. 2017/1151 ermittelt. Die angegebenen Werte beziehen sich auf ein Fahrzeug in Serienausstattung und sind ausschließlich als Richtwerte zu verstehen. Bitte beachten Sie, dass sich die angegebenen Werte aufgrund unterschiedlicher Spezifikationen oder Sonderausstattungen unterscheiden bzw. erhöhen können. Kraftstoffverbrauch und Co₂-Emissionen hängen in der Praxis zudem vom Fahrverhalten und anderen nicht-technischen Faktoren wie z.B. Straßen-, Verkehrs- und Witterungsverhältnissen ab, sodass sich abweichende Werte ergeben können.

(2) NoVa = Normverbrauchsabgabe in % unter Berücksichtigung des NoVA-Abschlags lt. § 6 NoVAG. Die NoVA ist abhängig vom WLTP-Wert der Co₂-Emissionen in Gramm/km. Bemessungsgrundlage der NoVA ist der Netto-Kaufpreis (inkl. Sonderausstattung) exkl. USt. Die Berechnung der angeführten NoVA basiert auf dem Nettolistenpreis des Fahrzeugs in Serienausstattung und -bereifung. Bitte beachten Sie, dass Sonderausstattungen, die NoVA erhöhen können. Weitere Informationen zur NoVA finden Sie unter <https://www.peugeot.at/wltp.html>

(3) Bruttolistenpreis = Unverbindlicher, nicht kartellierter Richtpreis inkl. NoVA unter Berücksichtigung des NoVA-Abschlags lt. § 6 NoVAG und inkl. 20% USt. Die Berechnung der angeführten Bruttolistenpreise erfolgt immer anhand der Serienausstattung und -bereifung. Bitte beachten Sie, dass Sonderausstattungen die NoVA und somit den Bruttolistenpreis erhöhen können. Detaillierte Informationen zur NoVA erhalten Sie unter <https://www.peugeot.at/wltp.html>. Ihr PEUGEOT Partner informiert Sie gerne.

ABMESSUNGEN

Innenabmessungen der Pritsche des Kippers: 3200x2000x300mm

Kipper L2 EINZELKABINE

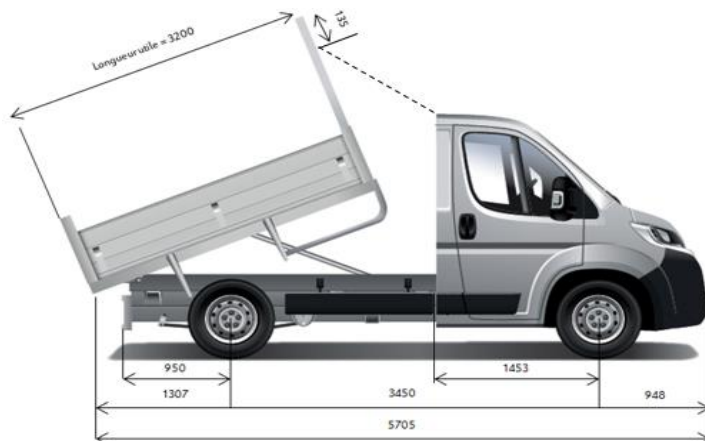

PEUGEOT BOXER Pritsche

VERSIONEN

Aufbau	Gewichts- klasse		Motor	Verbrauch kombiniert ¹⁾			Nutzlast max. in kg	Versionscode	Listenpreis in €		
				l/100 km	CO2 g/km	NoVA % ²⁾			exkl. USt	exkl. Ust / inkl. NoVA	inkl. USt. / inkl. NoVA ³⁾
EINZEL KABINE	L1	33	BlueHDi 140 S&S	10.3	269	21%	1.168	2PU92EHNGK04GAD3	29.930	36.665,30	42.651,30
	L2	33	BlueHDi 140 S&S	10.4	273	22%	1.223	2PU94EHNGK04GAD3	30.330	37.651,60	43.717,60
	L3	33	BlueHDi 140 S&S	10.5	276	22%	1.168	2PU96EHNGK04GAD3	31.130	38.776,60	45.002,60
	L3	35	BlueHDi 140 S&S	10.6	279	23%	1.368	2PU96FHNGK04GAD3	32.260	40.626,80	47.078,80
	L4	35+ (Verstärkt*)	BlueHDi 140 S&S	10.8	282	23%	1.293	2PU98GHNGK04GAD3	33.060	41.759,80	48.371,80
	L4	35+ (Verstärkt*)	BlueHDi 165 S&S	10.8	283	24%	1.288	2PU98GHNHK04GAD3	34.160	43.503,40	50.335,40
DOPPEL- KABINE	L2	33	BlueHDi 120 S&S	11.9	313	30%	n.d.	2PU94WHNFK04GAD3	30.680	42.530,00	48.666,00
	L2	33	BlueHDi 140 S&S	10.7	280	23%	1.086	2PU94WHNGK04GAD3	31.780	40.084,40	46.440,40
	L3	33	BlueHDi 140 S&S	n.v.	n.v.	n.v.	1.026	2PU96WHNGK04GAD3	32.580		n.v.
	L3	35	BlueHDi 140 S&S	10.9	286	24%	1.226	2PU96XHNGK04GAD3	33.710	43.093,40	49.835,40
	L3	35+ (Verstärkt*)	BlueHDi 140 S&S	11.0	288	25%	1.186	2PU96YHNGK04GAD3	34.110	44.029,50	50.851,50
	L3	35+ (Verstärkt*)	BlueHDi 165 S&S	11.0	288	25%	1.181	2PU96YHNHK04GAD3	35.210	45.403,50	52.445,50
	L4	35+ (Verstärkt*)	BlueHDi 140 S&S	11.0	290	25%	1.143	2PU98YHNGK04GAD3	34.510	44.627,50	51.529,50
	L4	35+ (Verstärkt*)	BlueHDi 165 S&S	11.0	290	25%	1.138	2PU98YHNHK04GAD3	35.610	46.001,50	53.123,50

*Verstärktes Fahrwerk, größere Bremsen und Räder (16") und höhere Anhängelast

(1) Verbrauchswerte: Seit dem 1. September 2017 werden bestimmte Neuwagen nach dem weltweit harmonisierten Prüfverfahren für Personenwagen und leichte Nutzfahrzeuge (Worldwide harmonized Light vehicles Test Procedure, WLTP), einem neuen, realistischeren Prüfverfahren zur Messung des Kraftstoffverbrauchs und der Co2-Emissionen, typgenehmigt. Seit dem 1. September 2018 ersetzt WLTP das bisherige NEFZ (Neuer Europäischer Fahrzyklus) Prüfverfahren. Die hier angegebenen Verbrauchs- und Co2-Emissionswerte wurden nach dem gemäß VO (EG) Nr. 715/2007 und VO (EU) Nr. 2017/1151 ermittelt. Die angegebenen Werte beziehen sich auf ein Fahrzeug in Serienausstattung und sind ausschließlich als Richtwerte zu verstehen. Bitte beachten Sie, dass sich die angegebenen Werte aufgrund unterschiedlicher Spezifikationen oder Sonderausstattungen unterscheiden bzw. erhöhen können. Kraftstoffverbrauch und Co2-Emissionen hängen in der Praxis zudem vom Fahrverhalten und anderen nicht-technischen Faktoren wie z.B. Straßen-, Verkehrs- und Witterungsverhältnissen ab, sodass sich abweichende Werte ergeben können.

(2) NoVa = Normverbrauchsabgabe in % unter Berücksichtigung des NoVA-Abschlags lt. § 6 NoVAG. Die NoVA ist abhängig vom WLTP-Wert der Co2-Emissionen in Gramm/km. Bemessungsgrundlage der NoVA ist der Netto-Kaufpreis (inkl. Sonderausstattung) exkl. USt. Die Berechnung der angeführten NoVA basiert auf dem Nettolistenpreis des Fahrzeugs in Serienausstattung und -bereifung. Bitte beachten Sie, dass Sonderausstattungen, die NoVA erhöhen können. Weitere Informationen zur NoVA finden Sie unter <https://www.peugeot.at/wltp.html>

(3) Bruttolistenpreis = Unverbindlicher, nicht kartellierter Richtpreis inkl. NoVA unter Berücksichtigung des NoVA-Abschlags lt. § 6 NoVAG und inkl. 20% USt. Die Berechnung der angeführten Bruttolistenpreise erfolgt immer anhand der Serienausstattung und -bereifung. Bitte beachten Sie, dass Sonderausstattungen die NoVA und somit den Bruttolistenpreis erhöhen können. Detaillierte Informationen zur NoVA erhalten Sie unter <https://www.peugeot.at/wltp.html>. Ihr PEUGEOT Partner informiert Sie gerne.

PEUGEOT BOXER Pritsche

ABMESSUNGEN

Bordwandhöhe: 400 mm / Höhe Pritschenboden bis Oberkante Trenngitter: 1474 mm / Höhe der Laderkante 910-950 mm

L1 / EINZELKABINE

Pritscheninnenabmessungen: Länge 2798 mm, Breite 2034 mm

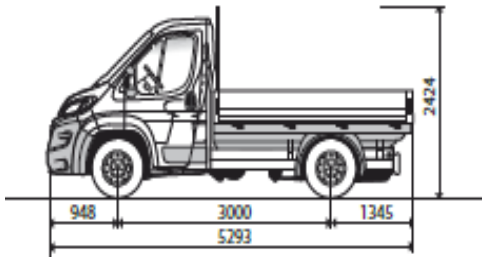

L2 / EINZELKABINE

Pritscheninnenabmessungen: Länge 3248 mm, Breite 2034 mm

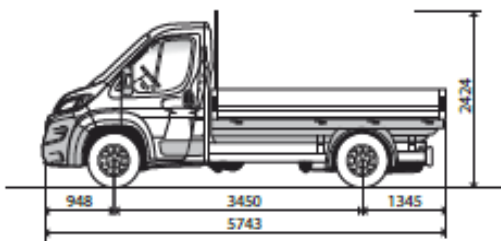

L2 / DOPPELKABINE

Länge 2398 mm, Breite 2034 mm

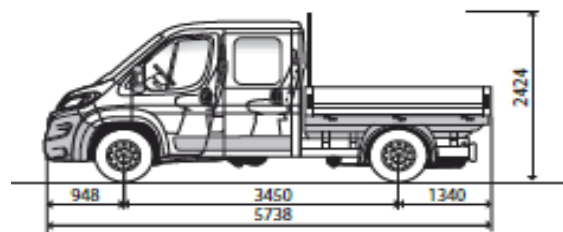

L3 / EINZELKABINE

Pritscheninnenabmessungen: Länge 3833 mm, Breite 2034 mm

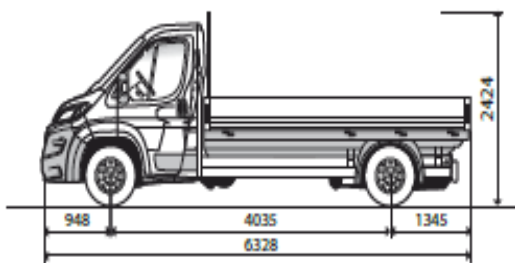

L3 / DOPPELKABINE

Länge 2888 mm, Breite 2034 mm

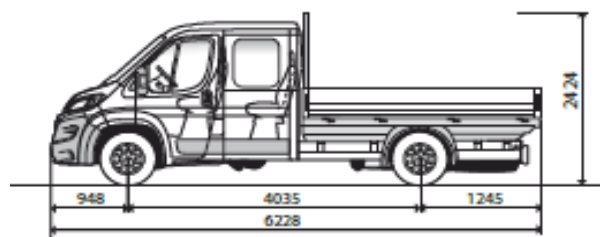

L4 / EINZELKABINE

Pritscheninnenmaße: Länge 4198 mm, Breite 2034 mm

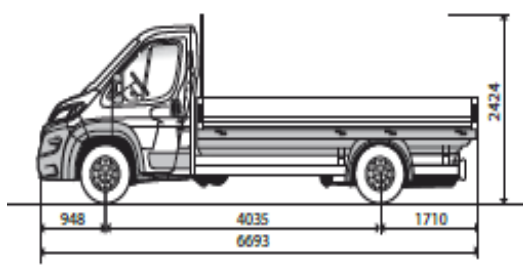

L4 / DOPPELKABINE

Länge 3338 mm, Breite 2034 mm

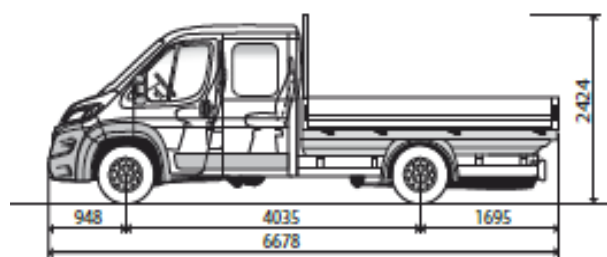

PEUGEOT BOXER (e-) Kastenwagen

VERSIONEN

Aufbau	Gewichts- klasse	Motor	Verbrauch kombiniert ¹⁾			Nutzlast max. in kg	Versionscode	Listenpreis in €		
			l/100 km	CO2 g/km**	NoVA % ²⁾			exkl. USt	exkl. USt / inkl. NoVA	inkl. USt. / inkl. NoVA ³⁾
L1H1	30	BlueHDi 120 S&S	8.4	222	11%	942	2PU91DHNFK04A0D3	27.430,0	30.097,3	35.583,3
	30	BlueHDi 140 S&S	8.5	224	12%	927	2PU91DHNGK04A0D3	28.530,0	31.602,6	37.308,6
	33	BlueHDi 120 S&S	8.6	225	12%	1.242	2PU91EHNFK04A0D3	29.430,0	32.609,6	38.495,6
	33	BlueHDi 140 S&S	8.6	227	12%	1.227	2PU91EHNGK04A0D3	30.530,0	33.840,6	39.946,6
	35+ (Verstärkt*)	Batterie 37 kWh	-	-	-	n.d.	2PU91GLQ760409D3	57.990,0		69.588,0
L1H2	33	BlueHDi 140 S&S	9.1	239	15%	1.197	2PU91JHNGK04A0D3	31.330,0	35.679,5	41.945,5
L2H1	30	BlueHDi 120 S&S	8.5	223	12%	903	2PU93DHNFK04A0D3	28.230,0	31.264,6	36.910,6
	30	BlueHDi 140 S&S	8.6	225	12%	887	2PU93DHNGK04A0D3	29.330,0	32.495,6	38.361,6
	33	BlueHDi 120 S&S	8.6	226	12%	1.202	2PU93EHNFK04A0D3	30.230,0	33.502,6	39.548,6
	33	BlueHDi 140 S&S	8.7	228	13%	1.187	2PU93EHNGK04A0D3	31.330,0	35.046,9	41.312,9
	35	BlueHDi 140 S&S	8.8	230	13%	1.387	2PU93FHNGK04A0D3	32.460,0	36.322,8	42.814,8
	35	BlueHDi 165 S&S	8.7	228	13%	1.382	2PU93FHNHK04A0D3	33.560,0	37.564,8	44.276,8
L2H2	30	BlueHDi 120 S&S	9.0	236	14%	877	2PU93IHNFK04A0D3	29.030,0	32.736,2	38.542,2
	30	BlueHDi 140 S&S	9.0	236	14%	862	2PU93IHNGK04A0D3	30.130,0	33.989,2	40.015,2
	33	BlueHDi 140 S&S	9.1	240	15%	1.162	2PU93JHNGK04A0D3	32.130,0	36.589,5	43.015,5
	35	BlueHDi 140 S&S	9.2	242	15%	1.362	2PU93KHNGK04A0D3	33.260,0	37.888,0	44.540,0
	35	BlueHDi 165 S&S	9.1	239	15%	1.357	2PU93KHNHK04A0D3	34.360,0	39.152,0	46.024,0
	35+ (Verstärkt*)	BlueHDi 165 S&S	9.3	244	16%	1.317	2PU93LHNHK04A0D3	34.760,0	39.958,6	46.910,6
	35+ (Verstärkt*)	Batterie 37 kWh	-	-	-	n.d.	2PU93LLQ760409D3	59.990,0		71.988,0
L3H2	33	BlueHDi 140 S&S	9.2	241	15%	1.112	2PU95JHNGK04A0D3	32.930,0	37.506,5	44.092,5
	35	BlueHDi 140 S&S	9.2	243	16%	1.312	2PU95KHNGK04A0D3	34.060,0	39.145,6	45.957,6
	35	BlueHDi 165 S&S	9.2	240	15%	1.307	2PU95KHNHK04A0D3	35.160,0	40.069,0	47.101,0
	35+ (Verstärkt*)	BlueHDi 140 S&S	9.5	249	17%	1.272	2PU95LHNGK04A0D3	34.460,0	39.952,2	46.844,2
	35+ (Verstärkt*)	BlueHDi 165 S&S	9.4	246	16%	1.267	2PU95LHNHK04A0D3	35.560,0	40.882,6	47.994,6
	35+ (Verstärkt*)	Batterie 70 kWh	-	-	-	n.d.	2PU95LLS760409D3	66.380,0		79.656,0
	40+ (Verstärkt*)	Batterie 70 kWh	-	-	-	n.d.	2PU95MLS760409D3	81.120,0		97.344,0
L3H3	33	BlueHDi 140 S&S	9.7	254	18%	1.087	2PU961HNGK04A0D3	33.730,0	39.484,4	46.230,4
	35	BlueHDi 140 S&S	9.7	256	18%	1.287	2PU95NHNGK04A0D3	34.860,0	40.916,8	47.888,8
	35+ (Verstärkt*)	BlueHDi 165 S&S	9.8	258	19%	1.242	2PU95OHNHK04A0D3	36.360,0	43.149,4	50.421,4
L4H2	35+ (Verstärkt*)	BlueHDi 140 S&S	9.5	250	17%	1.227	2PU97LHNGK04A0D3	35.260,0	40.885,2	47.937,2
	35+ (Verstärkt*)	BlueHDi 165 S&S	9.4	247	16%	1.222	2PU97LHNHK04A0D3	36.360,0	41.807,6	49.079,6
	35+ (Verstärkt*)	Batterie 70 kWh	-	-	-	n.d.	2PU97LLS760409D3	67.380,0		80.856,0
	40+ (Verstärkt*)	Batterie 70 kWh	-	-	-	n.d.	2PU97MLS760409D3	82.120,0		98.544,0
L4H3	35+ (Verstärkt*)	BlueHDi 140 S&S	10.0	263	20%	1.197	2PU97OHNGK04A0D3	36.060,0	43.403,0	50.615,0
	35+ (Verstärkt*)	BlueHDi 165 S&S	9.9	259	19%	1.192	2PU97OHNHK04A0D3	37.160,0	44.150,4	51.582,4
	35+ (Verstärkt*)	Batterie 70 kWh	-	-	-	n.d.	2PU97OLS760409D3	68.380,0		82.056,0
	40+ (Verstärkt*)	Batterie 70 kWh	-	-	-	n.d.	2PU97PLS760409D3	83.120,0		99.744,0

*Verstärktes Fahrwerk, größere Bremsen und Räder (16") und höhere Anhängelast

** CO2-Austoß kombiniert in g/km, für Versionen mit 3 Sitzplätzen









(1) Verbrauchswerte: Seit dem 1. September 2017 werden bestimmte Neuwagen nach dem weltweit harmonisierten Prüfverfahren für Personenwagen und leichte Nutzfahrzeuge (Worldwide harmonized Light vehicles Test Procedure, WLTP), einem neuen, realistischeren Prüfverfahren zur Messung des Kraftstoffverbrauchs und der CO₂-Emissionen, typgenehmigt. Seit dem 1. September 2018 ersetzt WLTP das bisherige NEFZ (Neuer Europäischer Fahrzyklus) Prüfverfahren. Die hier angegebenen Verbrauchs- und CO₂-Emissionswerte wurden nach dem gemäß VO (EG) Nr. 715/2007 und VO (EU) Nr. 2017/1151 ermittelt. Die angegebenen Werte beziehen sich auf ein Fahrzeug in Serienausstattung und sind ausschließlich als Richtwerte zu verstehen. Bitte beachten Sie, dass sich die angegebenen Werte aufgrund unterschiedlicher Spezifikationen oder Sonderausstattungen unterscheiden bzw. erhöhen können. Kraftstoffverbrauch und CO₂-Emissionen hängen in der Praxis zudem vom Fahrverhalten und anderen nicht-technischen Faktoren wie z.B. Straßen-, Verkehrs- und Witterungsverhältnissen ab, sodass sich abweichende Werte ergeben können.

(2) NoVA = Normverbrauchsabgabe in % unter Berücksichtigung des NoVA-Abschlags lt. § 6 NoVAG. Die NoVA ist abhängig vom WLTP-Wert der CO₂-Emissionen in Gramm/km. Bemessungsgrundlage der NoVA ist der Netto-Kaufpreis (inkl. Sonderausstattung) exkl. USt. Die Berechnung der angeführten NoVA basiert auf dem Nettolistenpreis des Fahrzeugs in Serienausstattung und -bereifung. Bitte beachten Sie, dass Sonderausstattungen, die NoVA erhöhen können. Weitere Informationen zur NoVA finden Sie unter <https://www.peugeot.at/wltp.html>

(3) Bruttolistenpreis = Unverbindlicher, nicht kartellierter Richtpreis inkl. NoVA unter Berücksichtigung des NoVA-Abschlags lt. § 6 NoVAG und inkl. 20% USt. Die Berechnung der angeführten Bruttolistenpreise erfolgt immer anhand der Serienausstattung und -bereifung. Bitte beachten Sie, dass Sonderausstattungen die NoVA und somit den Bruttolistenpreis erhöhen können. Detaillierte Informationen zur NoVA erhalten Sie unter <https://www.peugeot.at/wltp.html>. Ihr PEUGEOT Partner informiert Sie gerne.

PEUGEOT BOXER Kastenwagen

LADEVOLUMEN in m³

L1	L2	L3	L4	I
		 15 m ³	 17 m ³	H3
 9,5 m ³	 11,5 m ³	 13 m ³	 15 m ³	H2
 8 m ³	 10 m ³			H1

ABMESSUNGEN in mm

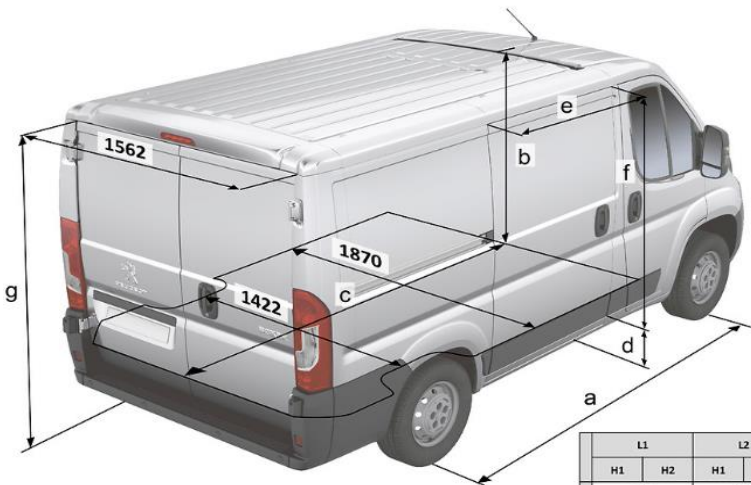

a = Radstand
 b = max. Laderaumhöhe
 c = max. Laderaumlänge
 d = Ladekantenhöhe
 e = Breite seitl. Schiebetür
 f = Höhe seitl. Schiebetür
 g = Höhe Heckflügeltür

	L1		L2		L3		L4	
	H1	H2	H1	H2	H2	H3	H2	H3
a	3000		3450		4035		4035	
b	1662	1932	1662	1932	1932	2168	1932	2168
c	2670		3120		3705		4070	
d	495/602							
e	1075		1250		1250		1250	
f	1485	1755	1485	1755	1755		1755	
g	1520	1790	1520	1790	1790	2030	1790	2030

(mm)

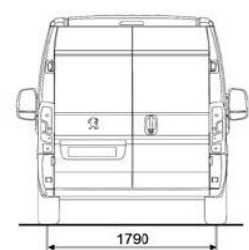
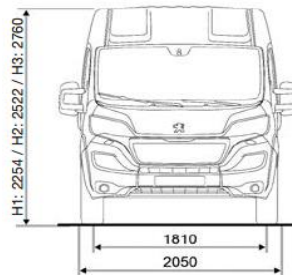
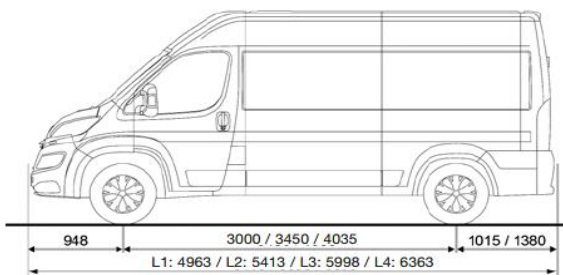

PEUGEOT BOXER Kastenwagen Doppelkabine (Umbau)

VERSIONEN

KASTENWAGEN DOPPELKABINE



KASTENWAGEN DOPPELKABINE

3er Sitzbank in der 2. Reihe
ABS-Trennwand mit Fenster
Verkleidetes Sitzbankgestell
Bodenbelag (Gummi) vor der 2. Sitzreihe

Base- Ausführung
+ Linke Seitenwand vollständig verkleidet
+ Stoffbezogener Dachhimmel
+ Himmel und Seitenwände des Fahrgastraums verkleidet

Preise* auf Basis Kastenwagen zusätzlich zum Versionspreis

Umbau L1-L4	Aufpreis in € für Ausführung "Base"	
	exkl. MwSt	inkl. MwSt.
H1	3.605,00	4.326,00
H2	3.840,00	4.608,00

Umbau L1-L4	Aufpreis in € für Ausführung "Standard"	
	exkl. MwSt	inkl. MwSt.
H1	4.085,00	4.902,00
H2	4.324,00	5.188,80

*) Achtung: Hierbei handelt es sich um Preise inkl. Material, Einbau und Einzelgenehmigung. Preis-Beispiel für Versionen mit 1 seitlichen Schiebetür und 3 Sitzplätzen in Reihe 2.

Aufpreis für 4 Sitze in der 2. Sitzreihe (statt serienmäßig 3 Sitze): € 175,- exkl. USt.

Abmessungen

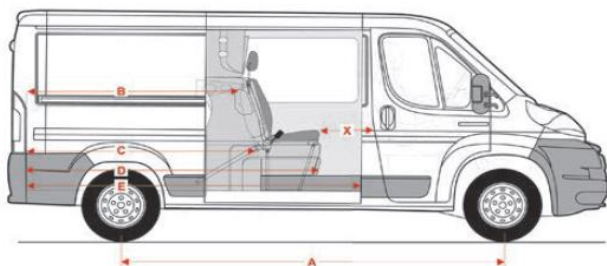

	L1	L2	L3	L4
A	3000	3450	4035	4035
B	1500	1950	2535	2900
C	1600	2050	2635	3000
D*	2040	2490	3075	3440
E**	2670	3120	3705	4070
X	420	420	420	420

* Abmessungen der Sitzbank-Unterladefähigkeit:
1220x380 mm.

** Vollständige Laderaumlänge begrenzt auf
1220x110 mm.

PEUGEOT (e-) BOXER

SERIEN- UND SONDERAUSSTATTUNGEN

Options-Codes	Serien- und Sonderausstattungen	Bedingungen	Kastenwagen	Pritsche	Fahrgestell / Kipper	Preis in € exkl. MwSt.	
KOMFORT	10 Belüftungsdüsen		●	●	●	-	
	12-Volt-Steckdose im Laderaum		●	-	-		
	Ablagefach über der Windschutzscheibe		●	●	●		
	Ablagefach auf dem Armaturenbrett	Entfall Beifahrerairbag	●	●	●		
	Außenspiegel links und rechts mit zweigeteiltem Spiegelglas und integrierten Blinkern		●	●	●		
	Außenspiegel, elektrisch verstell- und beheizbar		●	●	●		
	Getränkehalter in der Mittelkonsole		●	●	●		
	Haltegriff Beifahrerseite		●	●	●		
	Komfortbetonte Fahrwerksabstimmung		-	-	-		
	Laderaumbeleuchtung		●	-	-		
	Lenkrad mit Reichweitenverstellung		●	●	●		
	Lederlenkrad		-	-	-		
	Luftdüsen in Silber-Optik		-	-	-		
	Servolenkung		●	●	●		
	Zentralverriegelung mit Fernbedienung, Innenschalter und Schließautomatik		●	●	●		
	HU02	Außenspiegel elektrisch anklappbar		○	○	○/-	100
	RX01	Außenspiegel, verbreitert (+15 mm) (serienmäßig bei Kipper)	Inkompatibel mit HU02	-	-	○/●	50
	RX05	Außenspiegel, verbreitert (+30 mm)	Inkompatibel mit HU02	-	-	○/-	70
	UB01	Einparkhilfe hinten, akustische Sensoren	Serie bei e-Boxer	○	-	-	300
	RE01	Klimaanlage (mit gekühltem Handschuhfach) vorne	Serie bei e-Boxer	○	○	○	1.340

PEUGEOT (e-) BOXER

SERIEN- UND SONDERAUSSTATTUNGEN

Options-Codes		Serien- und Sonderausstattungen	Bedingungen	Kastenwagen	Pritsche	Fahrgestell / Kipper	Preis in € exkl. MwSt.
SICHERHEIT	UF04	Grip Control inkl. Hill Descent Control (Bergabfahrlilfe) und Allwetterreifen 15" (bzw. 16" bei 3500+) M&S mit Schneeflockensymbol	nicht für e-Boxer	o	o	o	450
	NB08	Licht- und Regensensor	Serie bei E701	o	o	o	200
	PR01	Nebelscheinwerfer, in die Stoßfänger integriert		o	o	o	165
	FE10 / FE12	Scheinwerfer mit LED-Tagfahrlicht		o	o	o	250
	D403	Spurassistent inkl. Notbremsassistent	Serie bei e-Boxer 40+	o	o	o	660
	E702	Spurassistent inkl. Notbremsassistent, Verkehrsschilderkennung, Automatisches Fernlicht, Licht- und Regensensor	Inkludiert NB08	o	o	o	960
	RG03	Tempomat mit Geschwindigkeitsbegrenzer	nicht für e-Boxer	o	o	o	250
	AO01	Toter-Winkel-Assistent		o	---	---	350
SCHUTZ		Seitenschutzleisten, rundum		●	-	-	-
		Verzurrösen im Laderaumboden (8-10 Stück, je nach Fahrzeu glänge)		●	-	-	-
		Trennwand zum Laderaum, verblecht		●	-	-	-
		Trennwand zum Laderaum, mit Fenster (bei Version Doppelkabine)		●	-	-	-
	PX09	Trennwand zum Laderaum, mit Schiebefenster (empfohlen bei Option "Flügeltüren hinten mit beheizb. Scheiben")		o	-	-	70
AUDIO & TELEMATIK		Radiovorbereitung (Verkabelung und Antenne)		●	●	●	-
	HC09	Digitaltachograph	Serie bei e-Boxer 40+	o	o	o	550
	RC59	Digital Radio mit Bluetooth Freisprecheinrichtung und USB-Anschluss	Nicht für e-Boxer	o		o	350
	RC60	Digital Radio mit Bluetooth Freisprecheinrichtung, Touchscreen und USB-Anschluss	Serie bei JY02, J2TM, UB09, J2TN	● nur e-Boxer	● nur e-Boxer	● nur e-Boxer	-
	JY02	Navigationssystem inkl. Radio mit Bluetooth Freisprecheinrichtung, Touchscreen und USB-Anschluss	Inkludiert RC60 / Serie bei J2TM, J2TN	o	o	o	950
				o nur e-Boxer	-	o nur e-Boxer	350
	UB09	Rückfahrkamera + Einparkhilfe akustisch inkl. Radio mit Bluetooth Freisprecheinrichtung, Touchscreen und USB-Anschluss	Inkludiert RC60 / Serie bei J2TM, J2TN	o	-	-	1.100
				o nur e-Boxer	-	-	500
J2TN	Pack Navigationssystem + Rückfahrkamera Einparkhilfe akustisch inkl. Radio mit Bluetooth Freisprecheinrichtung, Touchscreen und USB-Anschluss	Inkludiert JY02, UB09	o	-	-	1.500	
			o nur e-Boxer	-	-	900	

PEUGEOT (e-) BOXER

SERIEN- UND SONDERAUSSTATTUNGEN

Options-Codes	Serien- und Sonderausstattungen	Bedingungen	Kastenwagen	Pritsche	Fahrgestell / Kipper	Preis in € exkl. MwSt.
---------------	---------------------------------	-------------	-------------	----------	----------------------	------------------------

SITZE							
		2er Sitzbank, beifahrerseitig		●	●	●	-
		3er Sitzbank in der 2.Reihe bei Umbau auf Kastenwagen Doppelkabine		●	-	-	-
		4er Sitzbank in der 2. Reihe (bei Pritsche/Fahrgestell Doppelkabine)		-	●	●	-
		Fahrersitz in Höhe und Neigung verstellbar		●	●	●	-
		Fahrersitz mit Armlehne und Lendenwirbelstütze		-	●	●	
		Mittlere Lehne vorklappbar (Tischfunktion, Becher-/Zettelhalter)		-	●	●	-
		Staufach, unter dem Fahrersitz		-	●	●	-
		Verstellbare Kopfstützen auf allen Sitzplätzen		●	●	●	-
	WM08	Einzelsitz für Beifahrer höhenverstellbar, mit Armlehne und Lendenwirbelstütze	Inkompatibel mit Kunstleder TJFZ	-	○	○	70
WM08	Einzelsitz für Beifahrer höhenverstellbar, mit Armlehne und Lendenwirbelstütze + Fahrersitz mit Armlehne und Lendenwirbelstütze	Inkompatibel mit Kunstleder TJFZ	○	-	-	220	
RH16	Schwebesitz für Fahrer (inkl. Lendenwirbelstütze und Armlehne für Fahrersitz)	Inkompatibel mit NA03 / Inkompatibel mit Kunstleder TJFZ	○	○	○	350	
NA03	Sitzheizung für Fahrer (inkl. Lendenwirbelstütze und Armlehne für Fahrersitz)	Inkompatibel mit Kunstleder TJFZ	○	○	○	150	
TJFZ	Kunstleder inkl. Lendenwirbelstütze und Armlehne für Fahrersitz	Inkompatibel mit RH16 + NA03	○	-	-	150	
TJFZ	Kunstleder	Inkompatibel mit RH16 + NA03	-	○	○	0	

FARBEN							
	OMM0	Metallic-Lackierung		○	○	○	650
	OME0	Flottenlackierung*		○	○	○	800
OME0	Sonderlackierung*		○	○	○	990	

*Flottenlackierung und Sonderlackierung : Liste verfügbar bei ihrem Peugeot-Partner
Achtung: längere Lieferzeit, diverse Kunststoffteile nicht in Wagenfarbe

OPTIONEN FÜR SONDERBESTELLUNG							
		Anschlußstecker für Umbauten, 15polig		-	●	●	-
	UA04	Luftfederung hinten, mit pneumatischem Niveausgleich und Absenkung der Ladekante (nicht in Verbindung mit Anhängerkupplungen möglich)	Inkompatibel mit K601/SE08 / inkompatibel mit e-Boxer	○	○	○	1.450
	SE08	Verstärkte Blattfedern hinten (serienmässig bei Höchstzul. GGW 3500 und 3500+)	Inkompatibel mit UA04 / Serie bei e-Boxer 40+ und e-Boxer KW	○	○	○	130
	FX01	Motorunterschutz	Serie bei Umbau Dangel (K601)	○	○	○	80
	AQ03	Anhängerkupplung mit fixem Kugelkopf	nicht für e-Boxer	○	○	○/--	500
AQ05	Anhängerkupplung mit abnehmbarem Kugelkopf (ohne Werkzeug)	nicht für e-Boxer	○	-	-	600	

Hinweis: Es können maximal 15 Optionen in unserem Bestellsystem erfaßt werden!

○	optional
●	serienmässig
-	nicht verfügbar

PEUGEOT (e-) BOXER

FARBEN & POLSTERUNGEN

				KASTENWAGEN, PRITSCHEN, FAHRGESTELL, KIPPER	KASTENWAGEN, PRITSCHEN, FAHRGESTELL, KIPPER
STANDARD		Icy Weiß	P0PR	Stoff Darko Schwarz/Rot 35FX Serie	Kunstleder grau TJFZ optional
		Tizian-Rot	P01X		
		Imperial-Blau	P04P		
METALLIC		Azur-Blau	M04F	Stoff Darko Schwarz/Rot 35FX Serie	Kunstleder grau TJFZ optional
		Artense-Grau	M0F4		
		Graphit-Grau	M0E9		
		Perl-Gold	M0H8		
		Stahl-Grau	M0ZW		

Flotten- und Sonderlackierungen: Liste bei Ihrem Peugeot-Partner verfügbar. Achtung: längere Lieferzeiten!

PEUGEOT BOXER

TECHNISCHE DATEN

MOTOR	BlueHDi 120 S&S	BlueHDi 140 S&S	BlueHDi 165 S&S
Abgasnorm	Euro 6d-Temp	Euro 6d-Temp	Euro 6d-Temp
Hubraum (cm ³)	2179	2179	2179
Leistung kW (PS) bei U/min	88 (120) / 3500	103 (140) / 3750	121 (165) / 3750
Maximales Drehmoment Nm bei U/min	310 / 1500	340 / 1750	370 / 1750
Stop&Start System	•	•	•
KRAFTÜBERTRAGUNG			
Antrieb	Vorderrad		
Schaltgetriebe	6-Gang Schaltgetriebe		
LENKUNG			
Type	Servolenkung		
Wendekreis zwischen Gehsteigen (m)	11,26 (L1); 12,64 (L2)		
BREMSEN			
Vorne	Scheiben (innenbelüftet)		
Hinten	Scheiben		
RÄDER			
Reifendimension für Versionen 3000-3500	215/70 R15C		
Reifendimension für Versionen 3000-3500 mit Option Grip Control	225/70 R15C (M&S mit Schneeflockensymbol)		
Reifendimension für Versionen 3500+	215/75 R16C		
Reifendimension für Versionen 3500+ mit Option Grip Control	225/75 R16C (M&S mit Schneeflockensymbol)		

PEUGEOT BOXER

VERBRÄUCHE

MOTOR	BlueHDi 120 S&S		BlueHDi 140 S&S		BlueHDi 165 S&S	
VERBRAUCH Bus¹						
	L1	L2	L1	L2	L1	L2
Kombiniert ¹ (l/100km) NEFZ	6,0	6,0	6,5	6,5	---	---
CO2-Emission ¹ (g/km) NEFZ	158	159	170	173	---	---
Kombiniert ¹ (l/100km) WLTP	8,6	9,2	8,9	9,4	---	---
CO2-Emission ¹ (g/km) WLTP	227	242	232	248	---	---
VERBRAUCH Luxusbus¹						
	L1	L2	L1	L2	L1	L2
Kombiniert ¹ (l/100km) NEFZ	---	---	6,5	6,6	---	---
CO2-Emission ¹ (g/km) NEFZ	---	---	172	173	---	---
Kombiniert ¹ (l/100km) WLTP	---	---	9,4	9,9	---	---
CO2-Emission ¹ (g/km) WLTP	---	---	247	260	---	---
VERBRAUCH Kastenwagen¹						
	L1 - L2		L1 - L4		L2 - L4	
Kombiniert ¹ (l/100km) NEFZ	5,9 - 6,2		5,8 - 6,7		5,9 - 6,6	
CO2-Emission ¹ (g/km) NEFZ	154 - 163		153 - 175		154 - 174	
Kombiniert ¹ (l/100km) WLTP	8,6 - 9,1		8,6 - 10,2		8,8 - 10,0	
CO2-Emission ¹ (g/km) WLTP	225 - 240		227 - 268		232 - 264	
VERBRAUCH Fahrgestell¹						
			L2 - L4		L4	
Kombiniert ¹ (l/100km) NEFZ	---	---	7,1			
CO2-Emission ¹ (g/km) NEFZ	---	---	n.d.			
Kombiniert ¹ (l/100km) WLTP	---	---	10,0 - 11,2		10,3 - 10,9	
CO2-Emission ¹ (g/km) WLTP	---	---	262 - 293		270 - 285	
VERBRAUCH Pritsche¹						
	L2	L1 - L4		L3 - L4		
Kombiniert ¹ (l/100km) NEFZ		7,1				
CO2-Emission ¹ (g/km) NEFZ		186				
Kombiniert ¹ (l/100km) WLTP	n.d.	10,2 - 11,2		10,7 - 11,2		
CO2-Emission ¹ (g/km) WLTP	n.d.	266 - 293		281 - 293		
Kraftstoff		Diesel				
Tankinhalt ca. (l)		90				
FAHRLLEISTUNGEN						
Höchstgeschwindigkeit (km/h)	155		160		160	
Beschleunigung 0-100 km/h (Sec.)			n.d.			

1) Verbrauchswerte:

Seit dem 1. September 2017 werden bestimmte Neuwagen nach dem weltweit harmonisierten Prüfverfahren für Personenwagen und leichte Nutzfahrzeuge (Worldwide harmonized Light vehicles Test Procedure, WLTP), einem neuen, realistischeren Prüfverfahren zur Messung des Kraftstoffverbrauchs und der Co2-Emissionen, typgenehmigt. Seit dem 1. September 2018 ersetzt WLTP das bisherige NEFZ (Neuer Europäischer Fahrzyklus) Prüfverfahren. Die hier angegebenen Verbrauchs- und Co2-Emissionswerte wurden nach dem gemäß VO (EG) Nr. 715/2007 und VO (EU) Nr. 2017/1151 ermittelt. Diese Werte werden zu Ihrer Information zusätzlich zu den davor genannten offiziellen Verbrauchs- und Co2-Emissionswerten (nach NEFZ) angegeben und sind nicht mit diesen zu verwechseln. Alle NEFZ-Werte finden Sie in der Übersicht der technischen Daten. Wegen der realistischeren Prüfbedingungen sind die nach dem WLTP gemessenen Kraftstoffverbrauchs- und CO2-Emissionswerte in vielen Fällen höher als die nach dem NEFZ gemessenen. Die angegebenen Werte beziehen sich auf ein Fahrzeug mit Standardausstattung. Die tatsächlichen Werte können durch die Nutzung bestimmter Funktionen des Fahrzeuges abweichen. Die angegebenen Werte sind nur für den Vergleich mit anderen Fahrzeugen geeignet. Die tatsächlichen Werte können durch die Nutzung bestimmter Funktionen des Fahrzeuges abweichen.

PEUGEOT BOXER

GEWICHTE

	Aufbau	Höchstzul. Gesamtgewicht (kg)	Motor	Masse des Fahrzeugs minimal* (kg)	Nutzlast maximal* (kg)	Max. höchstzulässige Achslast (kg)		Technisch zulässige Gesamtmasse der Fahrzeugkombination
						vorne	hinten	
Kastenwagen	30 L1H1	3000	BlueHDi 120	2058	942	1680	1650	5500
		3000	BlueHDi 140	2073	927			
	30 L2H1	3000	BlueHDi 120	2097	903	1680	1650	5500
		3000	BlueHDi 140	2113	887			
	30 L2H2	3000	BlueHDi 120	2123	877	1680	1650	5500
		3000	BlueHDi 140	2138	862			
	33 L1H1	3300	BlueHDi 120	2058	1242	1800	1900	5800
		3300	BlueHDi 140	2073	1227			
	33 L1H2	3300	BlueHDi 140	2103	1197	1800	1900	5800
		3300	BlueHDi 120	2098	1202			
	33 L2H1	3300	BlueHDi 140	2113	1187	1800	1900	5800
		3300	BlueHDi 120	2138	1162			
	33 L2H2	3300	BlueHDi 140	2188	1112	1800	1900	5800
		3300	BlueHDi 140	2213	1087			
	33 L3H3	3300	BlueHDi 140	2213	1087	1800	1900	5800
		3300	BlueHDi 140	2213	1087			
	35 L2H1	3500	BlueHDi 140	2113	1387	1870	2000	6000
		3500	BlueHDi 165	2118	1382			
	35 L2H2	3500	BlueHDi 140	2138	1362	1870	2000	6000
		3500	BlueHDi 165	2143	1357			
35 L3H2	3500	BlueHDi 140	2188	1312	1870	2000	6000	
	3500	BlueHDi 165	2193	1307				
35 L3H3	3500	BlueHDi 140	2213	1287	1870	2000	6000	
	3500	BlueHDi 140	2213	1287				
35+ L2H2	3500	BlueHDi 165	2183	1317	2100	2400	6500	
	3500	BlueHDi 140	2228	1272				
35+ L3H2	3500	BlueHDi 140	2228	1272	2100	2400	6500	
	3500	BlueHDi 165	2233	1267				
35+ L3H3	3500	BlueHDi 165	2258	1242	2100	2400	6500	
	3500	BlueHDi 140	2273	1227				
35+ L4H2	3500	BlueHDi 165	2278	1222	2100	2400	6500	
	3500	BlueHDi 140	2303	1197				
35+ L4H3	3500	BlueHDi 140	2303	1197	2100	2400	6500	
	3500	BlueHDi 165	2308	1192				

Die Masse des Fahrzeuges der Doppelkabine-Versionen ist um ca. 110 kg höher als die entsprechende Kastenwagen-Version. Die Nutzlast reduziert sich dadurch.

Bus	Aufbau	Höchstzul. Gesamtgewicht (kg)	Motor	Masse des Fahrzeugs minimal* (kg)	Nutzlast maximal* (kg)	Max. höchstzulässige Achslast (kg)		Technisch zulässige Gesamtmasse der Fahrzeugkombination
						vorne	hinten	
	30 L1H1	3000	BlueHDi 120	2216	784	1630	1650	5500
		3000	BlueHDi 140	2231	769	1630	1650	5500
	33 L2H2	3280	BlueHDi 120	2326	954	1750	1900	5780
		3280	BlueHDi 140	2341	939	1750	1900	5780

Luxusbus	Aufbau	Höchstzul. Gesamtgewicht (kg)	Motor	Masse des Fahrzeugs minimal* (kg)	Nutzlast maximal* (kg)	Max. höchstzulässige Achslast (kg)		Technisch zulässige Gesamtmasse der Fahrzeugkombination
	30 L1H1	3150	BlueHDi 140	2456	694	1750	1650	5650
	33 L2H2	3300	BlueHDi 140	2541	759	1850	1900	5800

Anhängelasten NFZ	3000 (3,0t)	3300 (3,3t)	3500 (3,5t)	3500 (3,5t+) verstärkte HA
Höchstzul. Anhängelast gebremst / ungebremst	2500 / 750			3000 / 750
Maximale Stützlast Anhänger	100			120
Max. Dachl. H1 / H2 (incl. Gew. Dachgal. ~50 kg)	150			
Höchstzul. Achslast vorne / hinten	1680 / 1650	1800 / 1900	1870 / 2000	2100 / 2400
Anhängelasten PKW	3000 (3,0t)	3300 (3,3t)		
Höchstzul. Anhängelast gebremst / ungebremst	2500) / 750			
Maximale Stützlast Anhänger	100			
Max. Dachl. H1 / H2 (incl. Gew. Dachgal. ~50 kg)	150			
Höchstzul. Achslast vorne / hinten	1630 / 1650 bei Bus 1750 / 1650 bei Luxusbus	1750 / 1900 bei Bus 1850 / 1900 bei Luxusbus		

*) Die Masse des Fahrzeuges beinhaltet das Leergewicht des Fahrzeuges inkl. Serienausstattung, das Gewicht des Fahrers (Annahme 75kg), sowie das Gewicht eines zu 90% gefüllten Kraftstofftanks. Durch Mehrausstattungen erhöht sich das Leergewicht, wodurch die max. Nutzlast verringert wird.

Alle Angaben (kg) dieser Seite sind Richtwerte auf Basis der Serienausstattung und können aufgrund der Vielfalt der Varianten und Optionen teilweise schwanken, insbesondere bei Einzelgenehmigungen. Optionen verändern Eigengewichte und Nutzlasten.

PEUGEOT BOXER

GEWICHTE

Aufbau	Höchstzul. Gesamtgewicht (kg)	Motor	Masse des Fahrzeugs minimal* (kg)	Nutzlast maximal* (kg)	Max. höchstzulässige Achslast (kg)		Technisch zulässige Gesamtmasse der Fahrzeugkombination im beladenen
					vorne	hinten	

Fahrgestell Einzelkabine	33 L3	3300	BlueHDi 140	1877	1423	1750	1900	5800
	35+ L2	3500	BlueHDi 140	1897	1603	2100	2400	6500
	35+ L3	3500	BlueHDi 140	1917	1583			6500
	35+ L4	3500	BlueHDi 140	1917	1583	2100	2400	6500
		3500	BlueHDi 165	1922	1578			6500

Fahrgestell Doppelkabine	35 L3	3500	BlueHDi 140	2089	1411	1850	2000	6000
	35+ L3	3500	BlueHDi 140	2132	1368	2100	2400	6500
	35+ L4	3500	BlueHDi 165	2134	1366	2100	2400	6500

*) Die Masse des unvollständigen Fahrzeugs beinhaltet das Leergewicht des Fahrzeugs inkl. Serienausstattung, das Gewicht des Fahrers (Annahme 75kg), sowie das Gewicht eines zu 90% gefüllten Kraftstofftanks. Durch Mehrausstattungen erhöht sich das Leergewicht, wodurch die max. Nutzlast verringert wird.

Aufbau	Höchstzul. Gesamtgewicht (kg)	Motor	Masse des Fahrzeugs minimal* (kg)	Nutzlast maximal* (kg)	Max. höchstzulässige Achslast (kg)		Technisch zulässige Gesamtmasse der Fahrzeugkombination im beladenen
					vorne	hinten	

Kipper	35 L2 (verstärkte Blattfedern)	3500	BlueHDi 140	n.d.	n.d.	1850	2000	6000
--------	--------------------------------	------	-------------	------	------	------	------	------

Pritsche Einzelkabine	33 L1	3200	BlueHDi 140	2032	1168	1800	1900	5700
	33 L2	3300	BlueHDi 140	2077	1223			5800
	33 L3	3300	BlueHDi 140	2132	1168			5800
	35 L3	3500	BlueHDi 140	2132	1368	1870	2000	6000
	35+ L4	3500	BlueHDi 140	2207	1293	2100	2400	6500
		3500	BlueHDi 165	2212	1288			6500

Pritsche Doppelkabine	33 L2	3250	BlueHDi 120	n.d.	n.d.	1850	1900	5250
		3300	BlueHDi 140	2214	1086			5750
	33 L3	3300	BlueHDi 140	2274	1026	1870	2000	5800
		3500	BlueHDi 140	2274	1226			6000
	35+ L3	3500	BlueHDi 140	2314	1186	2100	2400	6500
		3500	BlueHDi 165	2319	1181			6500
	35+ L4	3500	BlueHDi 140	2357	1143	2100	2400	6500
		3500	BlueHDi 165	2362	1138			6500

Anhängelasten NFZ	3000 (3,0t)	3300 (3,3t)	3500 (3,5t)	3500 (3,5t+) verstärkte HA
Höchstzul. Anhängelast gebremst / ungebremst	2500 (2000 bei Blue HDi 120) / 750			3000 / 750
Maximale Stützlast Anhänger	100			120
Max. Dachl. H1 / H2 (incl. Gew. Dachgal. ~50 kg)	150			
Höchstzul. Achslast vorne / hinten	1630 / 1650	1750 / 1900	1850 / 2000	2100 / 2400

*) Die Masse des Fahrzeugs beinhaltet das Leergewicht des Fahrzeugs inkl. Serienausstattung, das Gewicht des Fahrers (Annahme 75kg), sowie das Gewicht eines zu 90% gefüllten Kraftstofftanks. Durch Mehrausstattungen erhöht sich das Leergewicht, wodurch Alle Angaben (kg) dieser Seite sind Richtwerte auf **Basis der Serienausstattung** und können aufgrund der Vielfalt der Varianten und Optionen teilweise schwanken, insbesondere bei Einzelgenehmigungen. Optionen verändern Eigengewichte und Nutzlasten.

PEUGEOT BOXER

GARANTIE

- 2 Jahre Neuwagengarantie
- 5 Jahre gegen Durchrosten
- 2 Jahre Lackgarantie

SERVICE-VERTRÄGE PEUGEOT

Entscheiden Sie sich jetzt für unsere individuellen und flexiblen Service- und Garantieverlängerungs- Angebote, mit denen Sie sorgenfrei und noch sicherer unterwegs sind. Und zwar ohne Selbstbehalt und ohne Beschränkung auf vordefinierte Baugruppen.

2 Jahre NEUWAGENGARANTIE	SERVICE-VERTRÄGE	
für alle Fertigungsfehler: Reparatur und Austausch von mangelhaften Teilen inkl. Arbeitskosten und Originalteile (außer Verschleiß) keine km-Begrenzung Pannendienst, Abschleppdienst, Übernachtung, Rück- und Weiterreise, Ersatzwagen bei Pannen in Österreich und Europa: 24 Stunden und 7 Tage die Woche	OPTIWAY GarantiePlus	OPTIWAY Service
	Verlängerung der Neuwagengarantie	Vorteile von OPTIWAY GarantiePlus + Systematisch vorgeschriebene Wartungsarbeiten (jährlich) und zusätzliche Eingriffe je nach Laufzeit des Fahrzeugs oder km-Stand (inkl. Material und Arbeitskosten + Pickerl-Überprüfung gemäß §57a KFG + Ersatzfahrzeug bei Wartung + Verschleißteile

OPTIWAY GarantiePlus	Monatliche Zahlung in €					
Vertragsdauer:	36 Monate / 90.000 km		48 Monate / 120.000 km		60 Monate / 150.000 km	
	exkl. MwSt.	inkl. MwSt.	exkl. MwSt.	inkl. MwSt.	exkl. MwSt.	inkl. MwSt.
Boxer:	14,12	16,94	27,78	33,34	41,25	49,50

OPTIWAY Service	Monatliche Zahlung in €					
Vertragsdauer:	36 Monate / 90.000 km		48 Monate / 120.000 km		60 Monate / 150.000 km	
	exkl. MwSt.	inkl. MwSt.	exkl. MwSt.	inkl. MwSt.	exkl. MwSt.	inkl. MwSt.
Boxer:	52,65	63,18	78,73	94,48	110,20	132,24

Unverbindlich empfohlene, nicht kartellierte Richtpreise. Der Importeur behält sich vor, Ausstattungs- und Preisänderungen durchzuführen. Druck- und Satzfehler vorbehalten.